

escorzo  
teatro

FINALISTA — OBRA REVELACIÓN



David Lázaro

Carlos Martínez-Abarca

# LO QUE MÁS DETESTO

Texto de  
Carlos Martínez-Abarca

Espectáculo creado y dirigido por  
escorzo teatro

Dossier de  
compañía

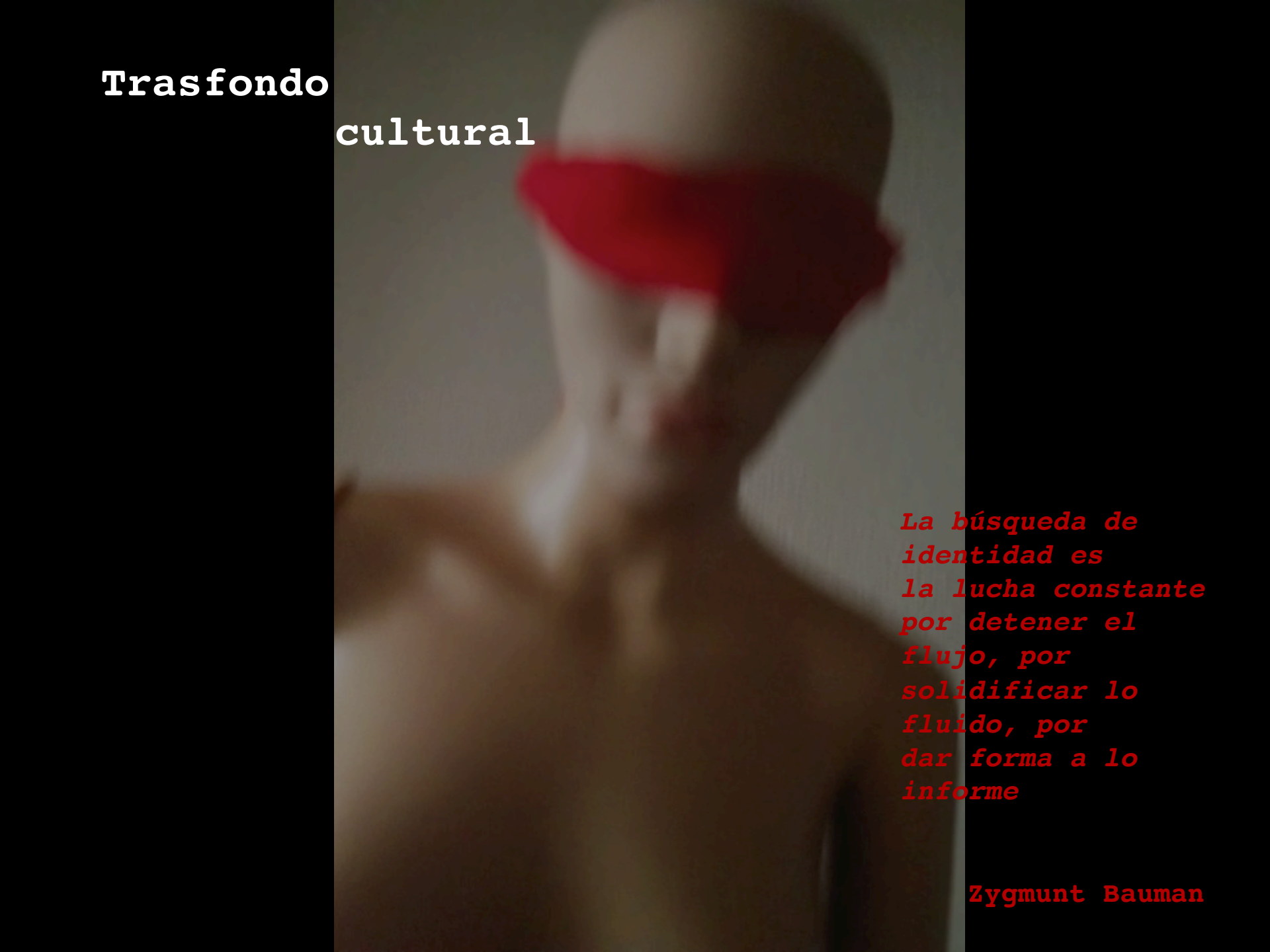

**Trasfondo  
cultural**

*La búsqueda de  
identidad es  
la lucha constante  
por detener el  
flujo, por  
solidificar lo  
fluido, por  
dar forma a lo  
informe*

**Zygmunt Bauman**

- Citas de Bauman, Zizek, Eagleton, Taylor -

*Nuestra identidad se moldea en parte por el reconocimiento del otro*  
Detesto las redes sociales, twitter la que más, tiktok merece la hoguera

*para el posmodernismo las formas totales de vida son*  
La naturaleza no se equivoca masivamente, la mayoría seguiremos siendo  
*dignas de alabanza si son grupos disidentes o minoritarios*  
cis-hombres o cis-mujeres  
*pero han de castigarse cuando pertenecen a mayorías*

La cultura como arte ha  
muerto, *¿Soy un error de la naturaleza? ¿Un discapacitado es un error?*  
se ha convertido en la  
mayor elevación del narcisismo

¡No soporto que demos gasolina a los fascistas por hablar sin pensar!

*¡Realízate!... ¡Experimenta!...*  
*No más identidades fijas. Hay que repensarlo todo.*  
¿Eres una discapacitada de género?

*La politización de la cultura la ha alejado del fecundo terreno  
de las artes para convertirla en arma de dominación social*

Detesto los clanes, tienes que ser de... o pensar tal..

- Textos de "Lo que más detesto" -

A photograph of a female mannequin with a red blindfold covering her eyes. The mannequin is positioned in the center-left of the frame, looking slightly to the right. The background is a plain, light-colored wall. The image is framed by a black border on the right and bottom sides.

**Intenciones  
de texto  
y montaje**

***A causa de la  
fluidez de un  
mundo globalizado,  
la identidad se  
traslada desde el  
espacio cultural  
al terreno de la  
política***

**Eagleton**

Porque somos feministas, trans-friendly, porque creemos en una sociedad sólida.

Porque combatimos

la "cultura" de la cancelación  
venga de donde venga  
a los que se ofenden por todo,  
ciertas ideas de la doctrina queer,  
lo políticamente correcto,  
el *acientifismo*,  
la sociedad líquida.

Lo que más detesto pretende  
molestar, hacer reír,  
conmocionar, barrer los "espacios  
seguros" del debate, y ofrecer a  
los progresistas mayores de 35  
años un espacio...

...de cierto reconocimiento,  
escandalizar a algún  
que otro fanático postmoderno (de  
lo que nos reiremos),  
¿ia que nos llamen "terfs"!? (pues  
nos reiremos más fuerte aún)

... y si podemos además dar por  
saco a todos los neofascistas, nos vamos  
felices a casa.

# Sinopsis

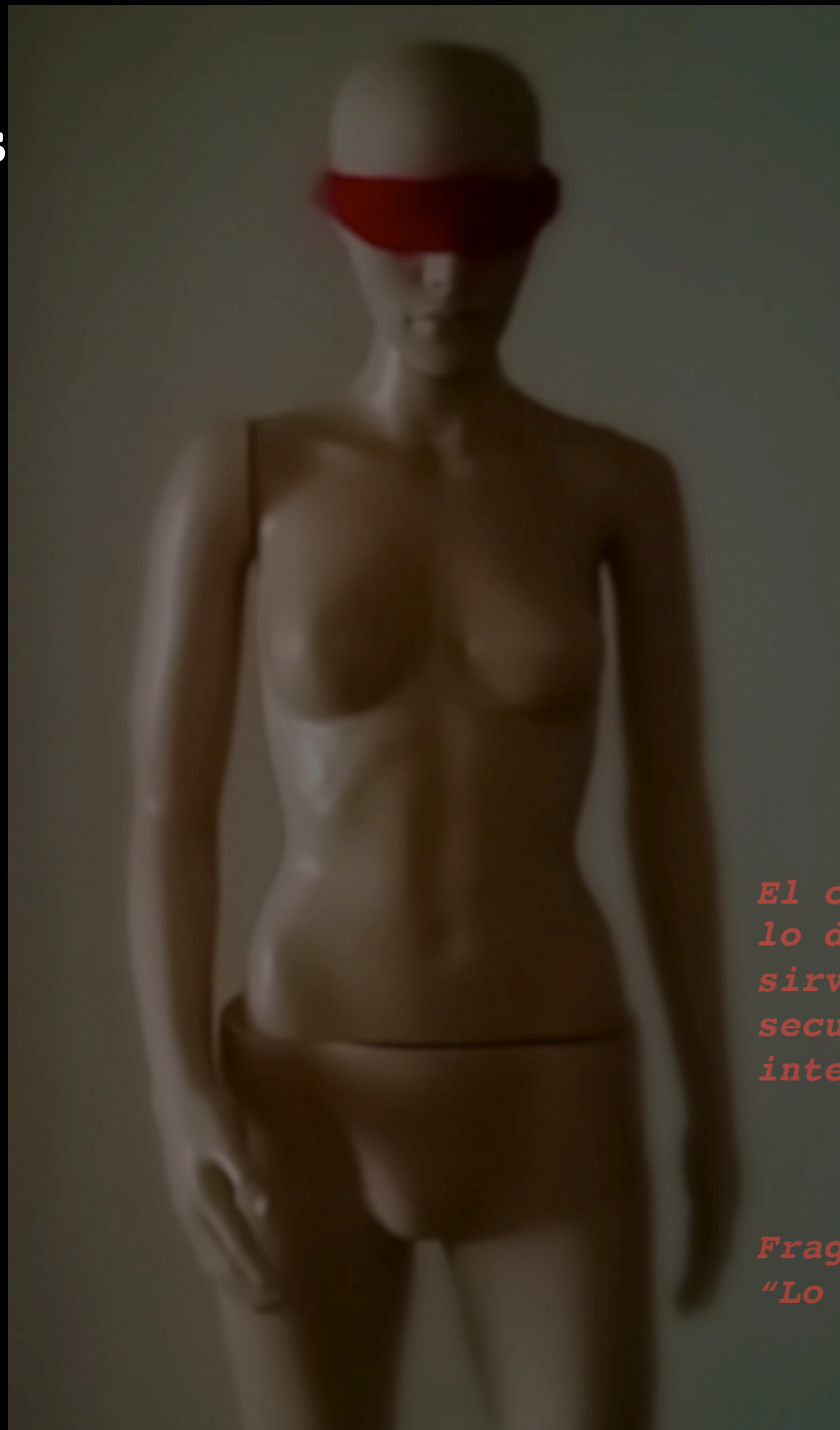

*El concepto ideología  
lo detesto, solo  
sirven para  
secuestrar  
intelectuales*

*Fragmento de  
"Lo que más detesto"*

Un hombre alrededor de los cincuenta (que podría ser quien escribe... pero también muchos otros, creo...) está en rebeldía con un entorno demasiado fluido, líquido incluso, demasiado post-moderno, queer y algo enloquecido... y lógicamente está en crisis existencial de identidad... como la sociedad sólida que echa de menos.

Asistimos a algunas de sus sesiones de terapia entrelazadas a modo de collage sin intento de estructura sólida (¡vaya!) con situaciones en las que se enfrenta y convive con amigos, compañeros de profesión, su amiga trans, desconocidos... Fluimos (¡pues sí que...!) por su mundo de relaciones, sus fracasos comunicativos, su intento desesperado por sobrevivir socialmente sin saber muy bien cuándo ser sólido sin ser intolerante, o ser fluido o líquido sin volverse loco... Y claro, nos reiremos y enfadaremos con él a partes iguales (o no, no seamos tan binarios...)

La orfandad, el suicidio, el mundo de los sueños, el género fluido o no binario, las redes sociales, el teatro y la cultura entregados a lo banal, el post-modernismo amenazando cada esfera de pensamiento, la lealtad en la amistad, el sexo aquí te pillo aquí te olvido... se convierten en el terreno donde se juega la angustia existencial y el miedo a la soledad de ese hombre alrededor de los cincuenta...

**Acerca**

**del montaje**

*Qué es eso del  
sexo asignado  
al nacer. El  
terraplanismo  
me parece  
menos dañino.*

**Fragmento de "Lo que más detesto"**





Lo que más detesto es una **comedia**  
y no lo es,  
es un **drama**  
y no lo es...  
tiene **problemas de identidad** como sus  
protagonistas...

**Dos actores que fluyen por ocho**  
**personajes**, alguno compartido por los  
dos.



Transformaciones sutiles en la  
indumentaria y objetos para pasar de uno  
a otro.

**Nada de travestismo interpretativo**, no  
se hacen acentos ni composiciones  
forzadas, los actores nunca abandonan su  
yo, pero lo adaptan, liman, rejuvenecen  
o lo enloquecen según los personajes.

**Fluidez entre escenas sin cortes...**

**Espacio crudo.**

Y elementos básicos.

No importa cuáles haya en  
el teatro.

**Un maniquí mitad hombre-  
mitad mujer** que lo preside  
todo, en silencio claro...  
aún no ha hablado para  
reivindicar su propia  
identidad. De él se  
descuelgan las prendas y  
objetos hasta su desnudez  
final total.

Y ése es todo el **desnudo  
integral** que verá el  
público.



La **luz** no puede ser más básica, privilegia zonas según la acción, itoma novedad!

**Y no hay sonido.** Ni latidos metafóricos, ni subgraves inquietantes... ni pajaritos en el parque... aunque tampoco hay mucho parque... El público imaginará los timbres, los goles en la televisión, el tráfico o la música que ponen en un bar..

Y objetos... solo **2 móviles** inteligentes, o eso dicen..

Una obra que habla del exceso de fluidez, de una realidad evanescente y que se escapa de nuestras manos y nuestra percepción, de exceso de comunicación tecnológica, de identidades cambiantes o en crisis.. creemos que **solo puede hacerse así.**

Y nada más. Todo **lo demás lo verán sin esfuerzo** aunque no esté ahí.

**Y si no, es que somos muy malos.**



**Prensa**

*"¡Detesto los clanes... tienes que ser de... pensar tal...!"*

**Fragmento de "Lo que más detesto"**

Crítica de José-Miguel Vila  
(Diariocritico)

"Comedia ácida, crítica, políticamente incorrectísima y de un humor incisivo [...] en la función no queda muy bien parada esta sociedad líquida, posmoderna, siempre contrarreloj, queer y fake en la que nada ni nadie es lo que parece. La comedia – divertidísima y tan crítica como alocada–, permite a los dos protagonistas dar una lección de interpretación durante unos 100 minutos

[...] los diálogos son fluidos, como la sociedad de donde se extraen, y sin solución de continuidad. Y llenos de intención, a pesar de que, como dice el actor en uno de ellos, "cuesta mucho tener ideas". Más aún, añadimos nosotros, expresarlas con tanta claridad, valentía y arrojo. Muy interesante."

Ver crítica completa en:

<https://www.diariocritico.com/teatro/lo-que-mas-detesto-critica>

Buscando un lugar entre la generación 'woke' – abril 11, 2023 – Revista Godot. Por Sergio Díaz

Carlos Martínez-Abarca se estrena como autor teatral con Lo que más detesto, una comedia ácida (protagonizada por David Lázaro y por él mismo) que cuestiona e interpela nuestro modelo de sociedad posmoderna. Se trata de una obra provocadora que viene a remover los cimientos de la corrección política

"Tiene que haber espacios para confrontar posturas de una forma sosegada y razonable"

"Mi texto trata del derecho a debatir. Podemos estar de acuerdo o en desacuerdo con determinadas posturas, pero eso no implica que tengamos que estar metidos en una trinchera disparando a los que no piensan como nosotros"

Leer artículo completo en:

<https://revistagodot.com/buscando-un-lugar-entre-la-generacion-woke/>



Ficha  
artística  
y  
técnica

- *¡Te mueres por gritar "El Emperador va desnudo"!*

- *¡¡Es que va desnudo!!*

Fragmento de "Lo que más detesto"

# FICHA ARTÍSTICA

## LO QUE MÁS DETESTO

Texto de  
Carlos Martínez-Abarca

escorzo  
teatro

### Con

David Lázaro  
Carlos Martínez-Abarca

Técnico de compañía  
Javier Albarrán

Espectáculo creado y dirigido por  
escorzo teatro

Colaboración artística y técnica  
Javier Ruiz de Alegría, José Luis  
Santar, Javier Sánchez-Collado,  
Íñigo Elorriaga, Oscar Ortiz,  
Cristina Arranz, Rebeqa Guerrero

Diseño de cartel  
Carlos C. Abarca

Edición vídeo teaser y trailer  
David Blanco

Agradecimientos



# FICHA TÉCNICA

Plano de luces:

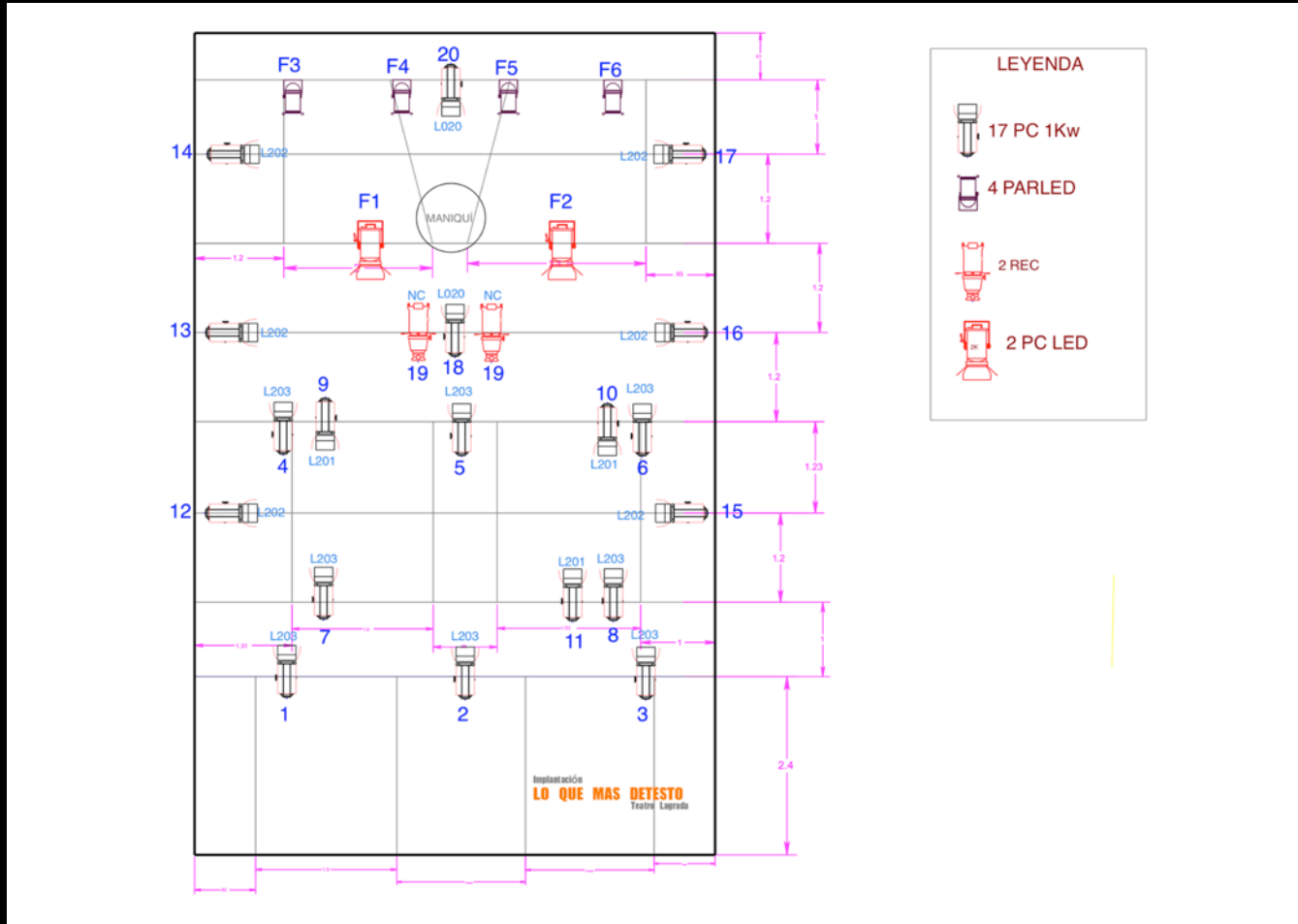

Dimensiones óptimas escenario: 7 m. x 7 m. (adaptable a otras dimensiones)

Tiempo de montaje: 5 horas / Tiempo de desmontaje: 45 minutos

Necesidades maquinaria: NO

Necesidades sonido: NO





**Imagen  
Galería/Teaser**

*¡No voy a convertirme en  
un "Pepe-likes" del Instagram  
ni a colgar una foto  
de mi desayuno!*

**Fragmento de "Lo que más detesto"**

# GALERÍA



# GALERÍA



## ENLACES A VÍDEOS TEASER Y TRAILER DEL MONTAJE

TEASER “Lo que más detesto”:

<https://youtu.be/BCMxlcfhw-M>

TRAILER DEL MONTAJE:

<https://youtu.be/r0hAuYq6jic>



# Trayectoria profesional



*No soporto a los  
superhéroes, creados  
todos por adolescentes  
acomplejados por  
eyaculación precoz*

*Fragmento de "Lo que más detesto"*

Carlos Martínez-Abarca y David  
Lázaro son co-fundadores de  
Escorzo Teatro.

Crean e interpretan los  
espectáculos de humor "Si algo  
puede salir mal" e "Y ...radiamos  
humor", ganando Premios a la  
Mejor Interpretación (David  
Lázaro), Mejor Guión (Carlos  
Mtnez-Abarca) y Mejor Espectáculo  
en festivales de ámbito nacional  
como el Maratón de Teatro Joven  
de la Comunidad de Madrid,  
Festival Nacional de Teatro de  
Bolsillo de Logroño, Valencia,  
Talavera, Festival de Cabaret  
Queen-Madrid.

**FINALISTAS OBRA REVELACIÓN EN LOS  
METJORES DE 2023 CON "LO QUE MÁS  
DETESTO"**

Colaboran como coproductores y en  
el equipo de dirección y  
adaptación de "1984" de Orwell en  
Paradoja Teatro, y en "Equus"  
para Arte y Desmayo, además David  
Lázaro interviene como actor en  
las segundas temporadas de ambos  
espectáculos

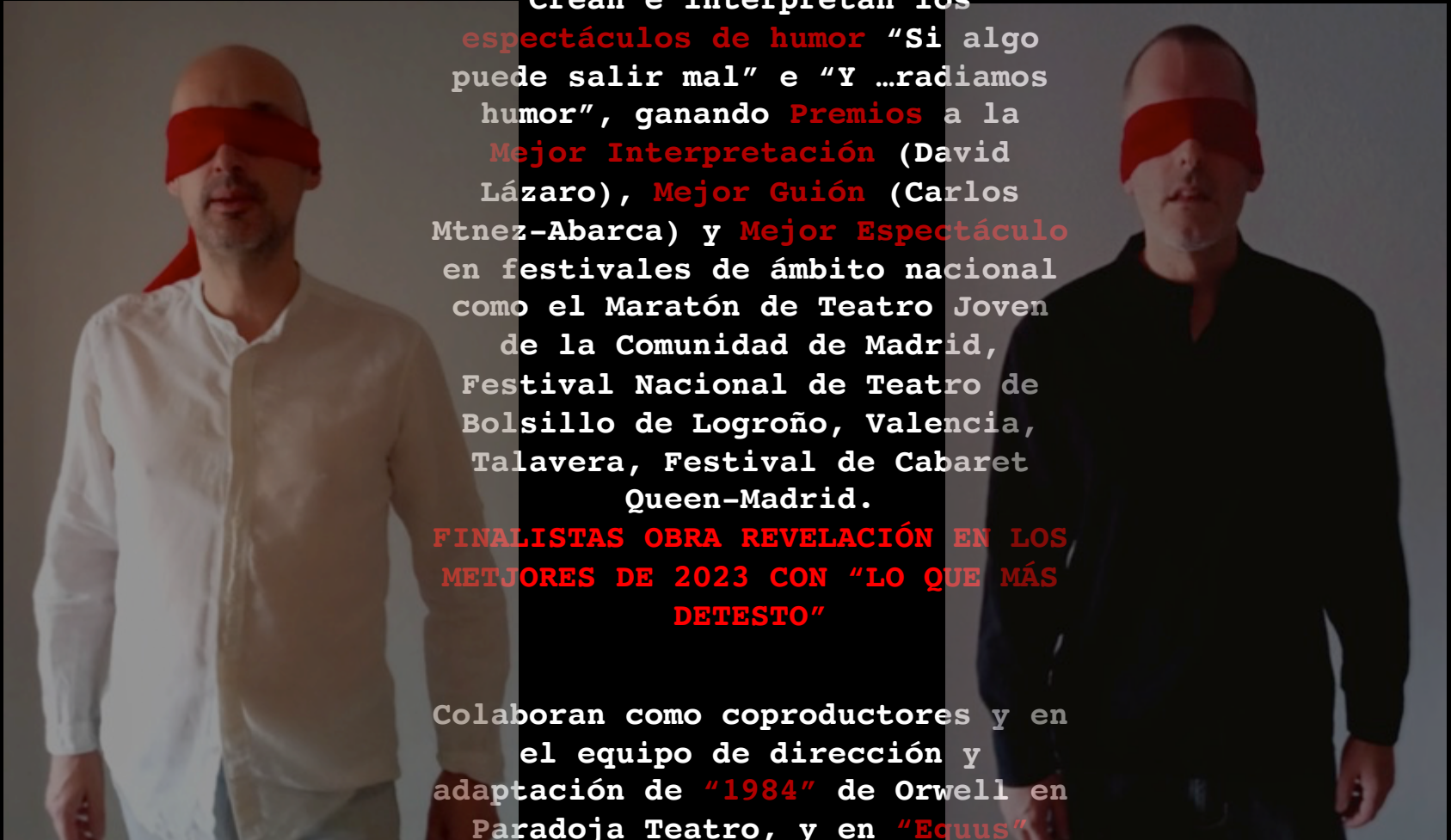



**Carlos Martínez-Abarca**

Como actor, ha protagonizado *Divinas Palabras* (CDN), o *La historia del zoo* de Albee, y ha trabajado con José Carlos Plaza, Miguel Narros o Eduardo Fuentes en títulos como *El sueño de la razón*, *Antonio y Cleopatra*, *La Sonrisa Etrusca*, *Splendid's*, *Yo, Claudio*, *La dama no es para la hoguera*, *La Naranja Mecánica* o *Crimen y Castigo* entre otros.

Como director *El día más feliz de nuestra vida* de Laila Ripoll (en gira), *Amar después de la muerte* de Calderón, *1984*, *Equus*, *El Coleccionista*, *Cuento de Invierno*, *Sweet Home* (Agamenón) de Alberto Conejero, *Fuenteovejuna* codirigida con José Carlos Plaza. Adjunto a la dirección de José Carlos Plaza, Blanca Portillo y Juan Mayorga en *La Avería*, *La Orestíada*, *Don Juan Tenorio*, *El cartógrafo...*

Como productor, *1984*, *Top Girls*, *La Naranja Mecánica* o *La Historia del Zoo*, así como los montajes de *Escorzo Teatro*.

**PREMIOS:**

Con *Si algo puede salir mal*, con *Escorzo Teatro*:  
Mejor Espectáculo de Cabaret, *Queen Madrid* (2004)  
Mejor Guión, Festival Nacional de Teatro de Bolsillo,  
Talavera (2001)

Premio del Público, Maratón de Teatro Joven, Comunidad de  
Madrid (2000)

Como Adjunto a la Dirección en *La Avería*:  
PREMIO MAX a la Mejor Dirección (2011)

Actor con una amplia trayectoria profesional, realizó estudios de dramaturgia en la Real Escuela Superior de Arte Dramático de Madrid. A continuación, se formó como actor en el Laboratorio de Teatro William Layton donde recibió clases de maestros como Arnold Taraborelli, Mar Díez, Antonia Gracia, Joaquín Notario... Complementa su formación en los últimos años con talleres impartidos por José Carlos Plaza, Will Keen, Jaime Chávarri...

Ha formado parte durante cinco temporadas de la Compañía Nacional de Teatro Clásico, participando en montajes como *Las bizarrías de Belisa*, *La noche de San Juan*, *El alcalde de Zalamea* o *El perro del hortelano*. Con la compañía Teatro de Malta trabajó en las producciones de *La celosa de sí misma* para el Festival Internacional de Teatro Clásico de Almagro, y en la adaptación teatral de la novela de Juan Madrid *Viejos Amores*.

Representó con la compañía Sí o Sí Teatro *Un cuento de invierno* de W. Shakespeare. Con la compañía Teatro del Otro Día coprotagonizó la obra *SPAIN SPAIN*. En los montajes de *Equus* de la compañía Arte&Desmayo y *1984* de Paradoja Teatro, participa como actor y adjunto a la dirección.

#### **PREMIOS:**

Por su trabajo en *Si algo puede salir mal* con Escorzo Teatro

Mejor Actor - Festival de Teatro de Bolsillo (2001)

Mejor Actor - Maratón de Teatro Joven de la Comunidad de Madrid (2000)

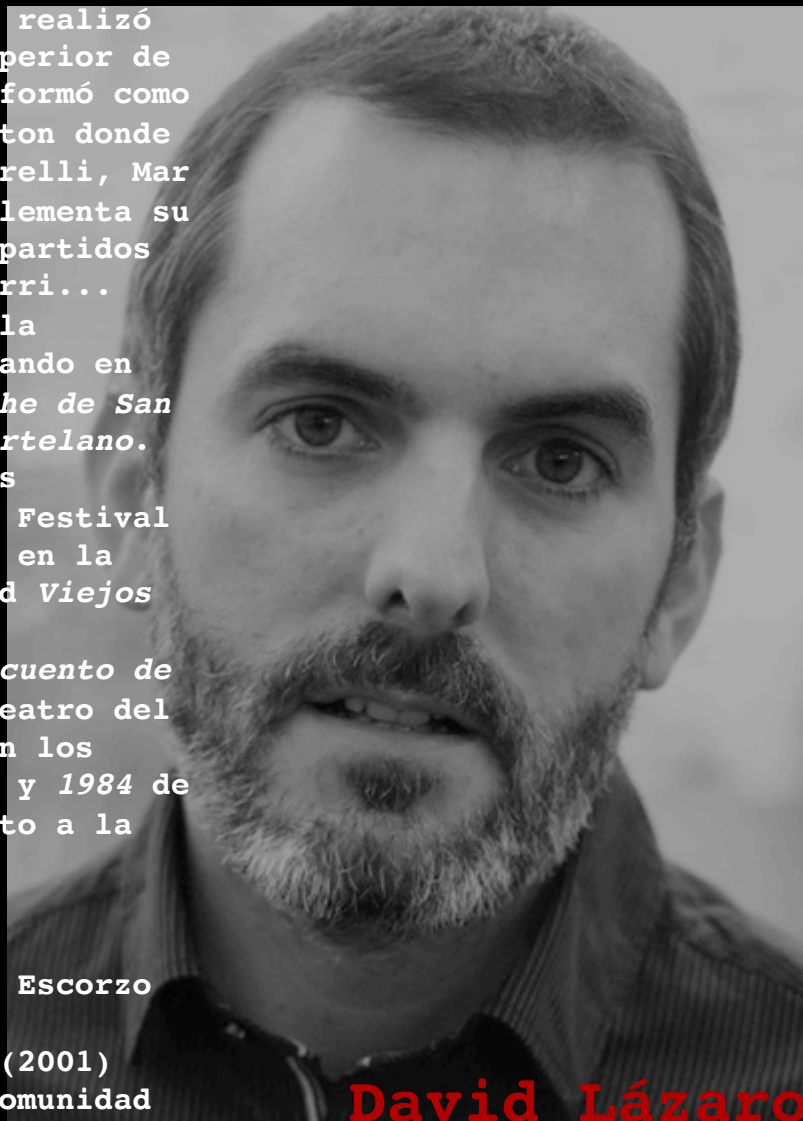

**David Lázaro**





*La identidad brota en el  
cementerio de las comunidades,  
pero florece gracias a su  
promesa de resucitar a los  
muertos*

**Zygmunt Bauman**

escorzo teatro

Carlos Martínez-Abarca - +34 667 42 60 40

[carlosmartinezabarca@escorzoteatro.es](mailto:carlosmartinezabarca@escorzoteatro.es)

[teatro.escorzo@gmail.com](mailto:teatro.escorzo@gmail.com)

[www.escorzoteatro.es](http://www.escorzoteatro.es)

escorzo  
teatro